

# CHM1580001SE



**BOMBOLETTA DI GAS TEST PER ESEGUIRE IN PIENA SICUREZZA I TEST DI FUNZIONALITÀ DEL RILEVATORE E PER EVITARE IL DANNEGGIAMENTO DEL SENSORE.**

**GAS TEST BOTTLE TO BE USED TO SAFELY PERFORM THE FUNCTIONALITY TEST OF THE DETECTOR AND TO AVOID THE SENSOR DAMAGING.**

SEITRON S.p.A. a socio unico

Via del Commercio, 9/11  
36065 MUSSOLENTE (VI) - ITALY  
Tel.: +39.0424.567842  
Fax.: +39.0424.567849  
<http://www.seitron.com>  
e-mail: [info@seitron.it](mailto:info@seitron.it)

## ATTENZIONE

- **PRIMA DELL'USO, LEGGERE ATTENTAMENTE L'ETICHETTA DI AVVERTENZE APPLICATA SULLA BOMBOLETTA.**
- **RECIPIENTE SOTTO PRESSIONE.**
- **PROTEGGERE DAI RAGGI SOLARI.**
- **NON ESPORRE A TEMPERATURA SUPERIORE A 50 °C.**
- **NON PERFORARE NE BRUCIARE NEPPURE DOPO L'USO.**
- **EVITARE DI INALARE DIRETTAMENTE E DI SPRUZZARE NEGLI OCCHI, NON VAPORIZZARE SU FIAMMA O SU CORPO INCANDESCENTE.**
- **CONSERVARE AL RIPARO DA QUALUNQUE FONTE DI COMBUSTIONE.**
- **NON FUMARE, CONSERVARE FUORI DALLA PORTATA DEI BAMBINI.**

## USO

- Impiegare solo in ambienti ben aerati.
- Verificare di non essere in prossimità di fiamme libere.
- Posizionarsi con la bomboletta di fronte alla posizione del sensore e spruzzare una volta a distanza di 5 cm, direzionando il getto dal basso verso l'alto, come in figura a lato.
- Attendere per qualche secondo l'attivazione dello stato di allarme gas, ad indicare il corretto funzionamento del rilevatore.
- Nel caso in cui non si sia ottenuto alcun risultato ripetere il procedimento dall'inizio; qualora non si ottenga ancora risultato il rilevatore è da considerarsi non funzionante.

**Smaltire secondo le normative vigenti.**

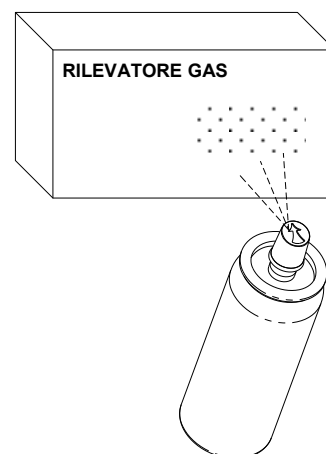

## WARNING

- **READ CAREFULLY THE WARNING LABEL APPLIED ON THE BOTTLE BEFORE USE.**
- **PRESSURIZED CONTAINER.**
- **PROTECT FROM DIRECT SUN EXPOSITION.**
- **DO NOT EXPOSE TO TEMPERATURE HIGHER THAN 50 °C.**
- **DO NOT PIERCE OR BURN EVEN AFTER USAGE.**
- **AVOID TO DIRECTLY INHALE IT AND TO SPRAY ON THE EYES, DO NOT VAPORIZE ON FLAMES OR ON HOT SURFACES.**
- **STORE AWAY FROM ANY COMBUSTION SOURCE.**
- **DO NOT SMOKE, STORE AWAY FROM CHILDREN'S REACH.**

## USAGE

- Use only in well ventilated areas.
- Be careful not to be next to live fires.
- Place the bottle in front of the sensor position and spray once at a distance of 5 cm, directing the stream down to high, as shown in the figure on the side.
- Wait for at least a few seconds the activation of the gas alarm state, indicating the correct operation of the detector.
- If no result has been obtained, repeat the process from the beginning; if it is still not possible to obtain a result the detector is faulty.

**Dispose of this waste according to current standards.**

